

食品機械用
固形潤滑剤入り

Cループ旋削形ニードルベアリング

メンテナンスフリーのCループベアリングが食品機械にも対応可能になりました!!

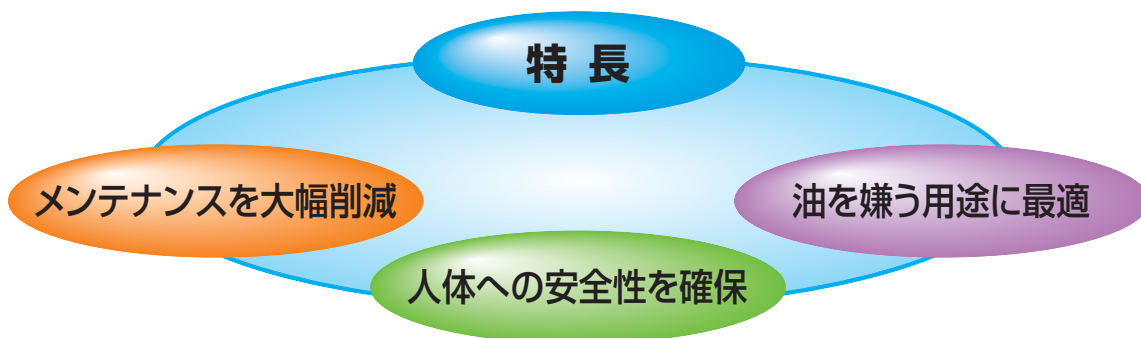

潤滑部品「Cループ」

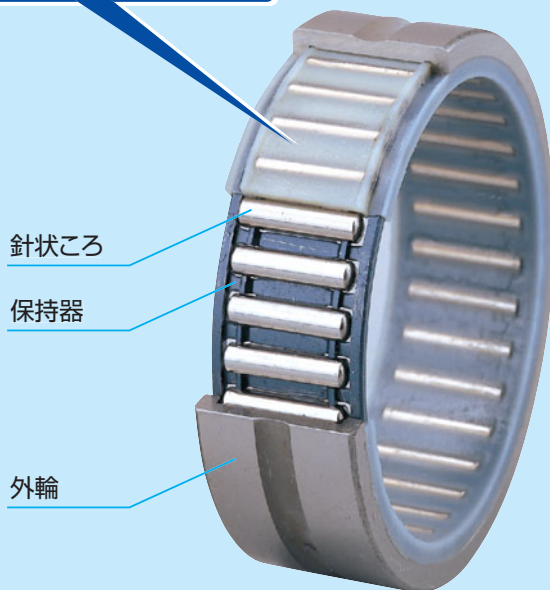

Cループ旋削形ニードルベアリングは、軸受空間に熱硬化形固形潤滑剤「Cループ」を充てんしたメンテナンスフリータイプの軸受です。

Cループは、多量の潤滑油と微粒子の超高分子ポリオレフィン樹脂を熱処理固形化した潤滑剤です。軸受が回転することにより潤滑剤が軌道面に常時適量しみ出し、長期間にわたって軸受の潤滑性能を維持します。

食品機械用Cループ旋削形ニードルベアリングは、NSF H1認証の潤滑油とFDA規格に適合した樹脂を使用することにより、人体に対して安全性を確保した軸受です。

各種の食品機械に安心して使用できます。

食品機械用 Cループ旋削形ニードルベアリング

■NSF H1 認証とは、

NSF (National Sanitation Foundation) 国際衛生科学財団による規格です。

H1は「偶発的に食品に触れる可能性がある箇所で使用できる潤滑剤」を示します。

(人体に悪影響のある物質は使用していないことを示します。)

■FDA規格とは、

FDA (Food and Drug Administration) 米国食品医薬品局による規格です。

NSF同様、食品に触れる可能性のあるところで使用できる物質を示します。

食品機械用
固形潤滑剤入り

Cルーブ旋削形ニードルベアリング

特長

- ① **メンテナンス工数を大幅削減**
固形潤滑剤「Cルーブ」が長期間にわたって潤滑性能を維持するので、潤滑管理工数を大幅に削減できます。
- ② **人体への安全性を確保**
NSF H1 認証の潤滑油とFDA規格の樹脂を使用し、高い安全性を確保しています。
- ③ **油を嫌う用途に最適**
油分の飛散が少なく、周囲環境を汚染しません。

適用形式

適用シリーズ	形式
旋削形ニードルベアリング	NA、NAF、TAF TR、BR

許容回転数

許容回転数は、取付けや使用条件によって影響を受けます。
 $d_m n$ 値は、15,000以下を目安としてください。
 $d_m n$ 値=(軸受内径[mm]+軸受外径[mm])/2×回転速度[rpm]

使用用途

スライサー、包装機械、各種食品製造プラントなど

使用例 食品カッター

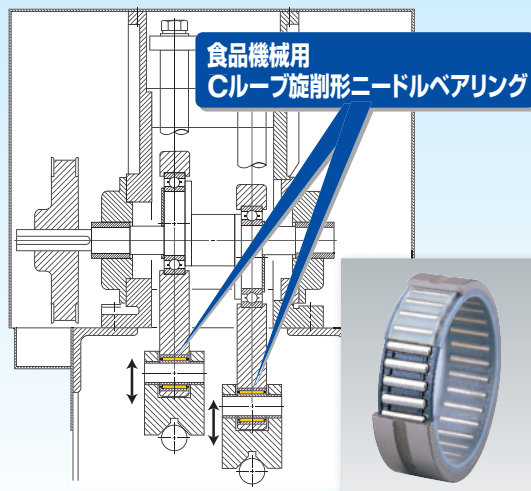

使用温度範囲

使用温度は、-15℃～80℃の範囲でご使用ください。
長時間使用する場合は、60℃以下を推奨します。

⚠ 使用上の注意

- ・脱脂能力を有する有機溶剤、白灯油などでの洗浄等は厳禁です。
- ・軸受を正常に回転させるためには、基本動定格荷重の1%以上の荷重をかけてご使用ください。
- ・同一軸に隣接して2個以上並べて使用する場合、均等な荷重分布を得る必要がありますので、ご指定があれば一組の軸受として納入します。

日本トムソン株式会社

● 支社

東部支社 ☎(03)3448-5931
中部支社 ☎(052)331-7261
西部支社 ☎(06)6532-6341
東北支社 ☎(022)307-1415
北関東支社 ☎(048)528-5851
南関東支社 ☎(046)228-6011

浜松支社 ☎(053)462-7111
豊田支社 ☎(0566)82-6201
広島支社 ☎(082)237-6101
九州支社 ☎(092)471-7971

● 営業所

秋田営業所 ☎(0184)28-5341
長岡営業所 ☎(0258)33-0823
宇都宮営業所 ☎(028)652-6251
日立営業所 ☎(029)275-1356
西東京営業所 ☎(042)584-6051
松本営業所 ☎(0263)27-1422

金沢営業所 ☎(076)240-1115
滋賀営業所 ☎(077)553-4377
明石営業所 ☎(078)927-3720
倉敷営業所 ☎(086)434-3628
熊本営業所 ☎(096)387-7511

日本トムソン販売株式会社

● 支社

東京支社 ☎(03)3448-5911
名古屋支社 ☎(052)331-7261
大阪支社 ☎(06)6532-6543

● 製品の外觀・仕様などは、改良のため予告なしに変更することがあります。
● 本製品を輸出する際は、仕向国及び用途・需要者を確認いただき、客観的要件に該当する場合は、輸出許可申請等必要な手続きをお取りください。